

# Comunicado de Imprensa

## BORGWARNER

### **BorgWarner Amplia Negócios de Caixa de Transferência com Montadora Norte-americana**

- *Empresa fornecerá dois tipos de caixas de transferência de duas velocidades: Electro-Mechanical On-Demand (EMOD) e Electric Shift-on-the-Fly (ESOF)*
- *Baseia-se em mais de 40 anos de fornecimento de caixas de transferência da BorgWarner para a plataforma de caminhões da montadora*
- *Soluções de alto desempenho oferecem resposta rápida e desempenho de torque aprimorado*

Auburn Hills, Michigan, 31 de Outubro de 2024 – A BorgWarner, líder global em produtos para fornecer soluções de mobilidade inovadoras e sustentáveis, está ampliando seus negócios com uma grande montadora norte-americana ao garantir extensões em dois contratos de caixa de transferência para próximos lançamentos de veículos com novos requisitos de plataforma. A BorgWarner fornecerá dois tipos de caixa de transferência, incluindo sua caixa de transferência Electro-Mechanical On-Demand 2-Speed (EMOD) ativa e uma caixa de transferência Electric Shift-on-the-Fly 2-Speed (ESOF) de tempo parcial. Duas das plataformas de caminhões híbridos e de combustão da montadora serão equipadas com EMOD e ESOF, enquanto um caminhão adicional receberá o ESOF. O início da produção de duas das plataformas está previsto para 2027, com a terceira prevista para começar em 2028.

“Fornecemos a esta montadora caixas de transferência para suas plataformas de caminhões híbridos e de combustão por mais de 40 anos, e estamos honrados em ter a oportunidade de fornecer novamente nossas caixas de transferência para vários de seus próximos modelos”, disse Isabelle McKenzie, vice-presidente da BorgWarner e presidente e gerente geral da Drivetrain and Morse Systems. “Essas extensões solidificam a reputação de nossa equipe e a arquitetura, desempenho, confiabilidade e qualidade comprovados de nossos produtos de caixa de transferência. Estamos muito ansiosos para fornecer ao nosso valioso cliente um serviço excepcional para suas plataformas de veículos.”

O EMOD é uma caixa de transferência ativa de alto desempenho que oferece resposta mais rápida, precisão de torque aprimorada e gerenciamento de torque preventivo que melhora a

segurança geral e a estabilidade do veículo. O coração do EMOD é um sistema de aplicação de embreagem acionado por motor que permite a modulação ativa da distribuição de torque entre as rodas dianteiras e traseiras com base em uma variedade de parâmetros de veículo monitorados continuamente. Embora usado em várias outras plataformas da montadora, esta é a primeira vez que a caixa de transferência EMOD foi adotada para esta plataforma específica de caminhão.

Projetado especificamente para lidar com os requisitos robustos de um sistema de tração nas quatro rodas em tempo parcial em um caminhão pesado, a caixa de transferência ESOF oferece um modo de tração nas duas rodas altamente eficiente em conjunto com a capacidade de travar o veículo na tração nas quatro rodas enquanto em movimento. Ele executa essas funções ao mesmo tempo em que oferece engenharia e design superiores de ruído, vibração e aspereza para oferecer desempenho superior. A tecnologia ESOF de troca rápida e suave tem um histórico comprovado, atingindo sua terceira evolução de veículo para a plataforma de caminhão.

Ambas as caixas de transferência são equipadas com a corrente de transmissão HY-VO® da BorgWarner, que é otimizada para alta eficiência e durabilidade aprimorada. O EMOD é equipado com os produtos de fricção premium da BorgWarner e toda a família de caixas de transferência será fabricada em sua unidade de produção em Seneca, Carolina do Sul.

### **Sobre a BorgWarner**

Por mais de 130 anos, a BorgWarner tem sido uma líder transformadora de produtos globais trazendo inovações de mobilidade bem-sucedidas para o mercado. Com foco na sustentabilidade, estamos ajudando a construir um futuro mais limpo, mais saudável e mais seguro para todos.

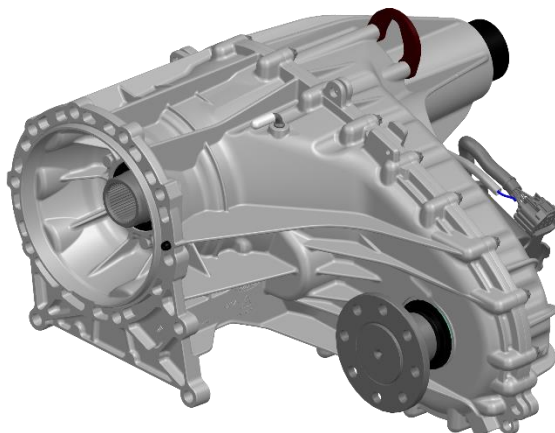

A BorgWarner fornecerá dois tipos de caixas de transferência para uma grande montadora norte-americana, uma caixa de transferência eletromecânica sob demanda de 2 velocidades (EMOD) ativa para duas plataformas de caminhões de passageiros híbridos e de combustão, e uma caixa de transferência elétrica de 2 velocidades (ESOF) de tempo parcial para uma plataforma adicional de caminhão.

**Declarações Prospectivas:** Este comunicado pode conter declarações prospectivas conforme contemplado pelo Private Securities Litigation Reform Act de 1995 que são baseadas na perspectiva atual, expectativas, estimativas e projeções da administração. Palavras como "antecipa", "acredita", "continua", "poderia", "projetado", "efeito", "estima", "avalia", "espera", "prevê", "objetivo", "orientação", "iniciativa", "pretende", "pode", "perspectiva", "planeja", "potencial", "prevê", "projeta", "perseguir", "buscar", "deveria", "alvo", "quando", "irá", "iria" e variações de tais palavras e similares têm a intenção de identificar tais declarações prospectivas. Além disso, todas as declarações, exceto declarações de fatos históricos, contidas ou incorporadas por referência neste comunicado que esperamos ou antecipamos que ocorrerão ou poderão ocorrer no futuro em relação à nossa posição financeira, estratégia de negócios e medidas para implementar essa estratégia, incluindo mudanças nas operações, pontos fortes competitivos, metas, expansão e crescimento de nossos negócios e operações, planos, referências ao sucesso futuro e outros assuntos semelhantes, são declarações prospectivas. Estimativas contábeis, como aquelas descritas sob o título "Políticas e estimativas contábeis críticas" no Item 7 do nosso Relatório Anual mais recentemente arquivado no Formulário 10-K ("Formulário 10-K"), são inerentemente prospectivas. Todas as declarações prospectivas são baseadas em suposições e análises feitas por nós à luz de nossa experiência e nossa percepção de tendências históricas, condições atuais e desenvolvimentos futuros esperados, bem como outros fatores que acreditamos serem apropriados nas circunstâncias. Declarações prospectivas não são garantias de desempenho, e os resultados reais da Empresa podem diferir materialmente daqueles expressos, projetados ou implícitos nas ou pelas declarações prospectivas.

Você não deve depositar confiança indevida nessas declarações prospectivas, que falam apenas a partir da data deste comunicado. As declarações prospectivas estão sujeitas a riscos e incertezas, muitos dos quais são difíceis de prever e geralmente além do nosso controle, que podem fazer com que os resultados reais sejam materialmente diferentes daqueles expressos, projetados ou implícitos nas declarações prospectivas. Esses riscos e incertezas, entre outros, incluem: interrupções no fornecimento que afetam a nós ou nossos clientes, disponibilidade e preços de commodities e incapacidade de atingir os níveis esperados de recuperabilidade em negociações comerciais com clientes sobre esses custos; desafios competitivos de concorrentes existentes e novos, incluindo clientes fabricantes

de equipamentos originais (“OEM”); os desafios associados a tecnologias em rápida mudança, particularmente no que se refere a veículos elétricos, e nossa capacidade de inovar em resposta; a dificuldade em prever a demanda por veículos elétricos e o crescimento da receita de nossos veículos elétricos; potenciais interrupções na economia global causadas por guerras ou outros conflitos geopolíticos; a capacidade de identificar alvos e consumir aquisições em termos aceitáveis; falha em realizar os benefícios esperados das aquisições em tempo hábil; a possibilidade de que nossa cisão isenta de impostos em 2023 de nossos antigos segmentos de Sistemas de Combustível e Mercado de Reposição em uma empresa de capital aberto separada não alcance os benefícios pretendidos; a falha em integrar prontamente e efetivamente os negócios adquiridos; o potencial de passivos desconhecidos ou inestimáveis relacionados aos negócios adquiridos; nossa dependência da produção de automóveis e caminhões, sendo altamente cíclica e sujeita a interrupções; nossa dependência de grandes clientes OEM; impactos de quaisquer greves futuras envolvendo alguns de nossos clientes OEM e quaisquer ações que tais clientes OEM tomem em resposta; flutuações nas taxas de juros e taxas de câmbio; nossa dependência de sistemas de informação; a incerteza do ambiente econômico global; o resultado de processos judiciais existentes ou futuros, incluindo litígios com relação a várias reivindicações, ou investigações governamentais, incluindo litígios relacionados; mudanças futuras em leis e regulamentos, incluindo, por exemplo, impostos e tarifas, nos países em que operamos; impactos de quaisquer potenciais transações futuras de aquisição ou alienação; e os outros riscos, observados em relatórios que arquivamos na Securities and Exchange Commission, incluindo o Item 1A, “Fatores de Risco” em nosso Formulário 10-K arquivado mais recentemente e/ou Relatório Trimestral no Formulário 10-Q. Não assumimos nenhuma obrigação de atualizar ou anunciar publicamente quaisquer atualizações ou revisões de quaisquer das declarações prospectivas neste comunicado para refletir qualquer mudança em nossas expectativas ou qualquer mudança em eventos, condições, circunstâncias ou suposições subjacentes às declarações.

### **Contato de Relações Públicas**

Tatiane Zambão

(11) 3183-0487

[mediacontact.sa@borgwarner.com](mailto:mediacontact.sa@borgwarner.com)