

BorgWarner erweitert das Geschäft mit Verteilergetrieben für nordamerikanischen OEM

- *Unternehmen liefert zwei Arten von zweistufigen Verteilergetrieben: Elektro-mechanisches On-Demand (EMOD) und Elektrisches Shift-on-the-Fly (ESOF)*
- *BorgWarner produziert seit über 40 Jahren Verteilergetriebe für Pick-Ups dieses OEMs*
- *Hochleistungslösung bietet verbesserte Reaktionszeit und Drehmomentleistung*

Auburn Hills, Michigan, 5. November 2024 – BorgWarner erweitert sein Geschäft mit einem großen nordamerikanischen OEM durch die Verlängerung zweier Verträge zur Lieferung von Verteilergetrieben für kommende Modelle mit neuen Plattformanforderungen. BorgWarner wird zwei Typen von Verteilergetrieben liefern, darunter das Elektro-Mechanische On-Demand 2-Gang-Getriebe (EMOD) sowie ein Elektrisches Shift-on-the-Fly 2-Gang-Getriebe (ESOF). Zwei Plattformen für Pick-Ups mit Verbrennungsmotor und Hybridantrieb des OEM werden mit dem EMOD und ESOF ausgestattet, während ein weiterer Pick-Up das ESOF erhalten wird. Der Produktionsstart für zwei der Plattformen ist für 2027 geplant, die dritte soll 2028 in Produktion gehen.

„Wir liefern diesem OEM seit über 40 Jahren Verteilergetriebe für seine Plattformen mit Verbrennungsmotor und Hybridantrieb, und wir freuen uns, erneut Verteilergetriebe für mehrere ihrer zukünftigen Modelle bereitzustellen,“ sagte Isabelle McKenzie, Vice President of BorgWarner Inc. und President and General Manager, Drivetrain and Morse Systems. „Diese Verlängerungen festigen den guten Ruf unseres Teams sowie die bewährte Architektur, Leistungsfähigkeit, Zuverlässigkeit und Qualität unserer Verteilergetriebe. Wir sind stolz darauf, unserem Kunden exzellenten Service für seine Fahrzeugplattformen zu bieten.“

Das EMOD ist ein hochleistungsfähiges aktives Verteilergetriebe, das eine schnellere Reaktionsfähigkeit, verbesserte Drehmomentgenauigkeit und ein präventives Drehmomentmanagement bietet, welches die Gesamtstabilität und -sicherheit des Fahrzeugs

erhöht. Im Kern des EMOD steckt ein motorbetriebenes Kupplungssystem, das eine aktive Modulation der Drehmomentverteilung zwischen Vorder- und Hinterachse ermöglicht, basierend auf einer Vielzahl kontinuierlich überwachter Fahrzeugparameter. Obwohl es bereits in anderen Plattformen des OEM verwendet wird, ist dies das erste Mal, dass das EMOD-Verteilergetriebe für diese spezielle Pick-Up-Plattform eingesetzt wird.

Speziell entwickelt, um den robusten Anforderungen eines zuschaltbaren Allradantriebssystems in einem Schwerlast-Truck gerecht zu werden, bietet das ESOF-Verteilergetriebe einen hocheffizienten Zweiradmodus und die Möglichkeit, während der Fahrt in den Allradmodus zu wechseln. Es erfüllt diese Funktionen und bietet gleichzeitig eine überlegene NVH-Technologie und Design, das eine überragende Leistung gewährleistet. Die schnelle und reibungslose Schalttechnologie des ESOF hat sich bewährt und erreicht mit dieser Pick-Up-Plattform ihre dritte Fahrzeuggeneration.

Beide Verteilergetriebe sind mit der HY-VO®-Antriebskette von BorgWarner ausgestattet, die für hohe Effizienz und verbesserte Haltbarkeit optimiert ist. Das EMOD ist mit hochwertigen Reiblamellen von BorgWarner ausgestattet, und die gesamte Familie der Verteilergetriebe wird in der Produktionsstätte in Seneca, South Carolina, hergestellt.

Über BorgWarner

BorgWarner bringt als globaler Produktführer seit mehr als 130 Jahren erfolgreich Mobilitätsinnovationen auf den Markt. Mit unserem Fokus auf Nachhaltigkeit tragen wir dazu bei, eine saubere, gesunde und sichere Zukunft zu schaffen.

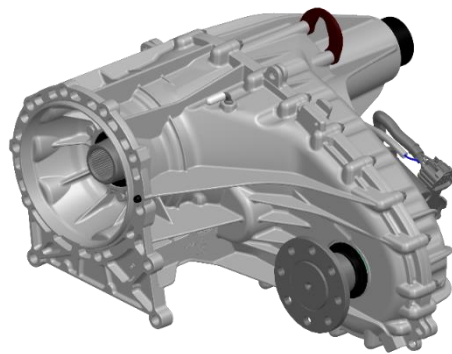

BorgWarner wird einem großen nordamerikanischen OEM zwei Arten von Verteilergetrieben liefern.

Forward-Looking Statements: This press release contains forward-looking statements as contemplated by the 1995 Private Securities Litigation Reform Act that are based on management’s current outlook, expectations, estimates and projections. Words such as “anticipates,” “believes,” “continues,” “could,” “designed,” “effect,” “estimates,” “evaluates,” “expects,” “forecasts,” “goal,” “guidance,” “initiative,” “intends,” “may,” “outlook,” “plans,” “potential,” “predicts,” “project,” “pursue,” “seek,” “should,” “target,” “when,” “will,” “would,” and variations of such words and similar expressions are intended to identify such forward-looking statements. Further, all statements, other than statements of historical fact contained or incorporated by reference in this press release that we expect or anticipate will or may occur in the future regarding our financial position, business strategy and measures to implement that strategy, including changes to operations, competitive strengths, goals, expansion and growth of our business and operations, plans, references to future success and other such matters, are forward-looking statements. Accounting estimates, such as those described under the heading “Critical Accounting Policies and Estimates” in Item 7 of our most recently-filed Annual Report on Form 10-K (“Form 10-K”), are inherently forward-looking. All forward-looking statements are based on assumptions and analyses made by us in light of our experience and our perception of historical trends, current conditions and expected future developments, as well as other factors we believe are appropriate under the circumstances. Forward-looking statements are not guarantees of performance, and the Company’s actual results may differ materially from those expressed, projected or implied in or by the forward-looking statements.

You should not place undue reliance on these forward-looking statements, which speak only as of the date of this press release. Forward-looking statements are subject to risks and uncertainties, many of which are difficult to predict and generally beyond our control, that could cause actual results to differ materially from those expressed, projected or implied in or by the forward-looking statements. These risks and uncertainties, among others, include: evolving legal, regulatory, and tax regimes; the supply disruptions impacting us or our customers, such as the current shortage of semiconductor chips that has impacted original equipment manufacturer (“OEM”) customers and their suppliers, including us; commodities availability and pricing, and an inability to achieve expected levels of success in additional commercial negotiations with customers concerning recovery of these costs; competitive challenges from existing and new competitors including OEM customers; the challenges associated with rapidly changing technologies, particularly as relates to electric vehicles, and our ability to innovate in response; uncertainties regarding the extent and duration of impacts of matters associated with the COVID-19 pandemic, including additional production disruptions; the difficulty in forecasting demand for electric vehicles and our electric vehicles revenue growth; potential disruptions in the global economy caused by Russia’s invasion of Ukraine; the ability to identify targets and consummate acquisitions on acceptable terms; failure to realize the expected benefits of acquisitions on a timely basis including our recent acquisitions of AKASOL AG, Santroll’s light vehicle eMotor business, and Rhombus Energy Solutions, the anticipated acquisition of Hubei Surpass Sun Electric’s charging business, and our 2020 acquisition of Delphi Technologies PLC; the failure to promptly and effectively integrate acquired businesses; the potential for unknown or inestimable liabilities relating to the acquired businesses; our dependence on automotive and truck production, both of which are highly cyclical and subject to disruptions; our reliance on major OEM customers; fluctuations in interest rates and foreign currency exchange rates; our dependence on information systems; the uncertainty of the global economic environment and potential for recessionary conditions in regional economies; the outcome of existing or any future legal proceedings, including litigation with respect to various claims; future changes in laws and regulations, including, by way of example, taxes and tariffs, in the countries in which we operate; impacts from potential future acquisition or disposition transactions; and the other risks noted in reports that we file with the Securities and Exchange Commission, including Item 1A, “Risk Factors” in our most recently-filed Form 10-K and/or Quarterly Report on Form 10-Q. We do not undertake any obligation to update or announce publicly any updates to or revisions to any of the forward-looking statements in this press release to reflect any change in our expectations or any change in events, conditions, circumstances, or assumptions underlying the statements.

PR-Kontakt:

Anna Penava

Telefon: +49 7141-132-753

E-Mail: mediacontact.eu@borgwarner.com