

### **BorgWarner Fornece à Buick Embreagem Úmida e Módulo de Controle Hidráulico para Nova Transmissão Híbrida de 2 Velocidades**

- *A transmissão híbrida será usada na nova van GL8 PHEV da Buick*
- *O design modular e leve melhora a eficiência e o desempenho*
- *A produção começou no segundo trimestre de 2024*

*Auburn Hills, Michigan, 30 de Julho de 2024* – A BorgWarner fornece sua embreagem úmida e módulo de controle hidráulico para a transmissão híbrida de 2 velocidades da novíssima van GL8 PHEV da Buick, cuja produção começou em junho de 2024. Como primeira transmissão híbrida plug-in de grande e médio porte produzida pela General Motors na China para o mercado chinês, a embreagem úmida e o módulo de controle hidráulico da BorgWarner, que aumentam a eficiência, contribuirão para definir um novo padrão para híbridos plug-in.

“O mercado chinês para veículos de nova energia está evoluindo rapidamente, exigindo várias tecnologias inovadoras. Estamos muito felizes em contribuir com a embreagem úmida e o módulo de controle hidráulico para a transmissão híbrida de 2 velocidades do GL8 da Buick para melhorar seu desempenho”, disse Isabelle McKenzie, vice-presidente da BorgWarner Inc. e presidente e gerente geral da Drivetrain and Morse Systems. “Esta colaboração com a Buick não apenas demonstra a proeza técnica da BorgWarner, mas também ressalta nossa capacidade de P&D local na China.”

A embreagem úmida para a transmissão híbrida de 2 velocidades melhora a eficiência do sistema por meio de baixo torque de arrasto, apresentando um design axial e radial compacto e utilizando a tecnologia de fricção de última geração da BorgWarner para garantir a mais alta confiabilidade. O módulo de controle hidráulico para a transmissão híbrida de 2 velocidades oferece vantagens como uma ampla faixa de ajuste de pressão, alta precisão de controle, baixo

vazamento e alta eficiência. Com um design compacto e leve, ele facilita o controle da pressão da embreagem e o resfriamento para a embreagem e o motor elétrico, e integra a bomba E-tandem e o sensor de temperatura.

### **Sobre a BorgWarner**

Por mais de 130 anos, a BorgWarner tem sido uma líder transformadora de produtos globais trazendo inovações de mobilidade bem-sucedidas para o mercado. Com foco na sustentabilidade, estamos ajudando a construir um futuro mais limpo, mais saudável e mais seguro para todos.

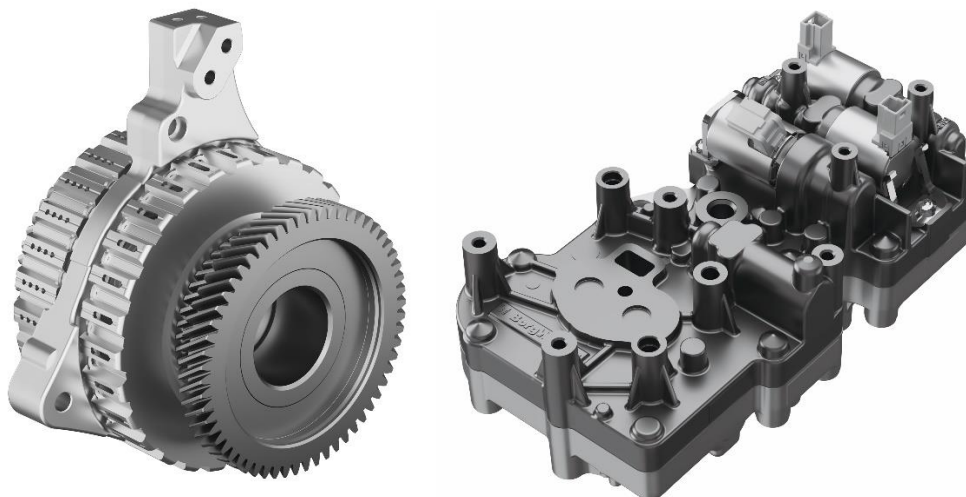

Embreagem úmida BorgWarner (esquerda) e módulo de controle hidráulico (direita)

**declarações prospectivas:** Este comunicado pode conter declarações prospectivas conforme contemplado pelo Private Securities Litigation Reform Act de 1995 que são baseadas na perspectiva atual, expectativas, estimativas e projeções da administração. Palavras como "antecipa", "acredita", "continua", "poderia", "projetado", "efeito", "estima", "avalia", "espera", "prevê", "objetivo", "orientação", "iniciativa", "pretende", "pode", "perspectiva", "planeja", "potencial", "prevê", "projeta", "perseguir", "buscar", "deveria", "alvo", "quando", "irá", "iria" e variações de tais palavras e similares têm a intenção de identificar tais declarações prospectivas. Além disso, todas as declarações, exceto declarações de fatos históricos, contidas ou incorporadas por referência neste comunicado que esperamos ou antecipamos que ocorrerão ou poderão ocorrer no futuro em relação à nossa posição financeira, estratégia de negócios e medidas para implementar essa estratégia, incluindo mudanças nas operações, pontos fortes competitivos, metas, expansão e crescimento de nossos negócios e operações, planos, referências ao sucesso futuro e outros assuntos semelhantes, são declarações prospectivas. Estimativas contábeis, como aquelas descritas sob o título "Políticas e estimativas contábeis críticas" no Item 7 do nosso Relatório Anual mais recentemente arquivado no Formulário 10-K ("Formulário 10-K"), são inerentemente prospectivas. Todas as declarações prospectivas são baseadas em suposições e análises feitas por nós à luz de nossa experiência e nossa percepção de tendências históricas, condições atuais e desenvolvimentos futuros esperados, bem como outros fatores que acreditamos serem apropriados nas

## BorgWarner Inc. (BorgWarner Fornece à Buick Embreagem Úmida e Módulo de Controle Hidráulico para Nova Transmissão Híbrida de 2 Velocidades) – 3

circunstâncias. Declarações prospectivas não são garantias de desempenho, e os resultados reais da Empresa podem diferir materialmente daqueles expressos, projetados ou implícitos nas ou pelas declarações prospectivas.

Você não deve depositar confiança indevida nessas declarações prospectivas, que falam apenas a partir da data deste comunicado. As declarações prospectivas estão sujeitas a riscos e incertezas, muitos dos quais são difíceis de prever e geralmente além do nosso controle, que podem fazer com que os resultados reais sejam materialmente diferentes daqueles expressos, projetados ou implícitos nas declarações prospectivas. Esses riscos e incertezas, entre outros, incluem: interrupções no fornecimento que afetam a nós ou nossos clientes, disponibilidade e preços de commodities e incapacidade de atingir os níveis esperados de recuperabilidade em negociações comerciais com clientes sobre esses custos; desafios competitivos de concorrentes existentes e novos, incluindo clientes de fabricantes de equipamentos originais (“OEM”); os desafios associados a tecnologias em rápida mudança, particularmente no que se refere a veículos elétricos, e nossa capacidade de inovar em resposta; a dificuldade em prever a demanda por veículos elétricos e o crescimento da receita de nossos veículos elétricos; potenciais interrupções na economia global causadas por guerras ou outros conflitos geopolíticos; a capacidade de identificar alvos e consumir aquisições em termos aceitáveis; falha em realizar os benefícios esperados das aquisições em tempo hábil; a possibilidade de que nossa isenção de impostos em 2023 de nossos antigos segmentos de Sistemas de Combustível e Mercado de Reposição em uma empresa de capital aberto separada não alcance os benefícios pretendidos; a falha em integrar prontamente e efetivamente os negócios adquiridos; o potencial de passivos desconhecidos ou inestimáveis relacionados aos negócios adquiridos; nossa dependência da produção de automóveis e caminhões, sendo altamente cíclica e sujeita a interrupções; nossa dependência de grandes clientes OEM; impactos de quaisquer greves futuras envolvendo alguns de nossos clientes OEM e quaisquer ações que tais clientes OEM tomem em resposta; flutuações nas taxas de juros e taxas de câmbio; nossa dependência de sistemas de informação; a incerteza do ambiente econômico global; o resultado de processos judiciais existentes ou futuros, incluindo litígios com relação a várias reivindicações, ou investigações governamentais, incluindo litígios relacionados; mudanças futuras em leis e regulamentos, incluindo, por exemplo, impostos e tarifas, nos países em que operamos; impactos de quaisquer potenciais transações futuras de aquisição ou alienação; e os outros riscos, observados em relatórios que arquivamos na Securities and Exchange Commission, incluindo o Item 1A, “Fatores de Risco” em nosso Formulário 10-K arquivado mais recentemente e/ou Relatório Trimestral no Formulário 10-Q. Não assumimos nenhuma obrigação de atualizar ou anunciar publicamente quaisquer atualizações ou revisões de quaisquer das declarações prospectivas neste comunicado para refletir qualquer mudança em nossas expectativas ou qualquer mudança em eventos, condições, circunstâncias ou suposições subjacentes às declarações.

### **Contato de Relações Públicas**

Tatiane Zambão

(11) 3183-0487

[mediacontact.sa@borgwarner.com](mailto:mediacontact.sa@borgwarner.com)