

BorgWarner fournira sa technologie iDM pour la première fois en Chine

- *BorgWarner livre pour la première fois en Chine son module de propulsion intégré (iDM), solution de mobilité innovante, pour les clients chinois*
- *Le module iDM rassemble en une seule unité les technologies les plus évoluées en termes de transmission, de motorisation électrique et d'électronique de puissance*
- *BorgWarner donne aux constructeurs automobiles mondiaux les moyens de produire des véhicules plus propres et plus efficaces*

Auburn Hills, Michigan, 4 août 2021 – BorgWarner, société spécialisée dans la conception de solutions de mobilité innovantes et durables pour le marché des véhicules, a récemment annoncé qu'elle allait fournir son module de propulsion intégré iDM220 à une marque chinoise leader des véhicules de luxe à énergie nouvelle (VEN). Faisant suite au récent contrat iDM pour un client coréen, ce premier marché obtenu en Chine consolide la réussite de cette technologie. La mise en production débutera au premier trimestre 2023.

Conçu, développé et fabriqué par BorgWarner, l'iDM220 est un système de propulsion électrique hautement performant. Fonctionnant à 400 V, il répond aussi aux besoins futurs du marché et permet des évolutions de performances.

Cette solution associe une technologie de contrôleur de moteur haute performance à la technologie Hairpin (bobinage en épingle à cheveux) et au système de transmission ultra moderne dans un ensemble compact et évolutif qui permet aux constructeurs automobiles mondiaux de produire des véhicules plus propres et plus efficaces.

« Nous sommes heureux de renforcer notre partenariat historique avec cette marque chinoise leader des véhicules de luxe à énergie nouvelle en leur fournissant notre module iDM leader sur le marché, » a déclaré Stefan Demmerle, President et General Manager, BorgWarner PowerDrive Systems. « Notre nouveau module iDM est conçu pour permettre à nos clients de propulser des solutions de mobilité intelligentes, innovantes et à l'épreuve du temps. Dans le contexte de la neutralité carbone, nous allons poursuivre le développement de solutions propres et puissantes comme l'iDM220 et collaborerons de façon toujours plus étroite avec nos clients pour un avenir éco-responsable. »

Monté sur l'essieu arrière, l'iDM220 fournira jusqu'à 250 kW de puissance et 5000 Nm de couple. Cette propulsion électrique de pointe se distingue par son haut niveau d'intégration, son rendement élevé et son fonctionnement doux et silencieux tout en offrant des performances exceptionnelles grâce au bobinage de type hairpin du stator. L'iDM intègre un moteur électrique à stator compact de 220 mm de diamètre extérieur, une boîte de transmission et un onduleur au silicium de 400 V, réduisant grandement le poids et l'encombrement du système global. Tous les composants de l'iDM font partie du portefeuille technologique de BorgWarner et sont disponibles, soit sous forme d'un module entièrement intégré, soit comme solutions autonomes pour les véhicules à énergie nouvelle.

A propos de BorgWarner

BorgWarner Inc. (NYSE: BWA) est un leader mondial des produits offrant des solutions de mobilité innovantes et durables pour le marché des véhicules. Fort de son expertise d'équipementier, BorgWarner fournit des solutions produits et services de pointe au marché international des pièces de rechange. La société dispose d'usines de production et de centres techniques répartis sur 96 sites dans 23 pays et emploie environ 50.000 personnes dans le monde. Pour de plus amples informations, consultez borgwarner.com.

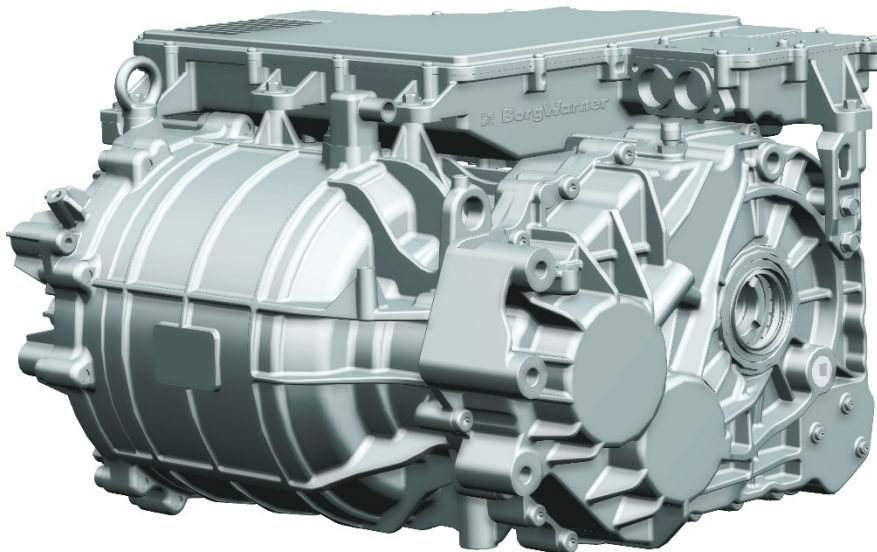

BorgWarner fournira sa technologie iDM pour la première fois en Chine

Déclaration prospective : Le communiqué de presse peut contenir des informations prospectives au sens du Private Securities Litigation Reform Act de 1995 qui sont fondées sur les prévisions, attentes, estimations et projections actuelles de la Direction. Ces informations prospectives sont identifiables par l'utilisation de termes et d'expressions tels que « prévoit », « croit », « continue », « pourrait », « conçu », « effet », « estime », « évalue », « s'attend à », « anticipe », « but », « orientation », « initiative », « a l'intention de », « peut », « prévision », « planifie », « potentiel », « prévoit », « prédit », « poursuit », « recherche », « devrait », « cible », « quand », « sera », « serait », et autres termes et expressions similaires. En outre, toutes les déclarations, autres que les rappels de faits historiques, contenues ou intégrées par renvoi dans le communiqué de presse, auxquelles nous nous attendons ou que nous prévoyons qu'elles se produisent ou puissent se produire à l'avenir en rapport avec notre situation financière, notre stratégie commerciale et les mesures pour mettre en œuvre cette stratégie, y compris les changements apportés aux opérations, atouts concurrentiels, objectifs, expansion et croissance de notre activité et de nos opérations, plans, références à un succès futur, et autre sujet de même ordre, sont des informations prospectives. Les estimations comptables, telles que celles décrites sous le titre « Critical Accounting Policies and Estimates » au point 7 de notre Rapport annuel déposé sur le Formulaire 10-K dénommé ci-après le « Formulaire 10-K ») pour l'année s'étant achevée le 31 décembre 2019, sont par nature des informations prospectives. Toutes les informations prospectives reposent sur des hypothèses et analyses que nous avons établies à la lumière de notre expérience et de notre perception des tendances historiques, conditions actuelles et évolutions attendues ainsi que d'autres facteurs que nous estimons appropriés aux circonstances. Les déclarations prospectives ne sont pas des garanties de performance, et les résultats réellement obtenus par l'Entreprise peuvent être considérablement différents de ceux exprimés, projetés ou suggérés dans ou par les déclarations prospectives.

Il convient de ne pas accorder une confiance excessive à ces déclarations prospectives qui ne sont valables qu'à la date du communiqué de presse. Les déclarations prospectives sont assujetties à des risques et incertitudes dont la plupart sont souvent difficiles à prévoir et généralement indépendants de notre volonté, et peuvent conduire les résultats réels à être considérablement différents de ceux exprimés, projetés ou suggérés dans ou par les déclarations prospectives. Parmi ces risques et incertitudes figurent entre autres : la difficulté de prévoir la demande de véhicules électriques et la croissance de notre chiffre d'affaires dans le domaine des VE jusqu'en 2030 ; la capacité d'identifier des cibles et de réaliser des acquisitions à des conditions acceptables ; l'incapacité de réaliser les avantages escomptés des acquisitions ; la capacité d'identifier les activités du portefeuille combustion propres à la cession et de réaliser les cessions prévues à des conditions acceptables ; les défis concurrentiels posés par les concurrents actuels et nouveaux, y compris les clients OE ; les défis liés à l'évolution rapide des technologies, en particulier en ce qui concerne les véhicules électriques, et notre capacité d'innover en conséquence ; les incertitudes quant à l'ampleur et la durée des conséquences liées à la pandémie de COVID-19, dont les nouvelles perturbations de la production ; incapacité à obtenir les avantages attendus de l'acquisition de Delphi Technologies PLC finalisée le 1 octobre 2020 ; l'incapacité à réaliser les avantages escomptés de la récente acquisition d'AKASOL AG ou un retard dans la capacité à réaliser ces avantages ; l'incapacité à mettre en œuvre avec succès et en temps voulu notre stratégie de privatisation concernant AKASOL ; l'incapacité à intégrer rapidement et efficacement les entreprises acquises ; la possibilité d'engagements inconnus ou inestimables en rapport avec les entreprises acquises ; notre dépendance à l'égard de la production de véhicules automobiles et de poids lourds, hautement cyclique et sujette à des perturbations dans les deux cas ; notre dépendance vis-à-vis de nos principaux clients OEM, la disponibilité et les prix des matières premières ; les ruptures d'approvisionnement ; les fluctuations des taux d'intérêt et des taux de change ; la disponibilité du crédit ; notre dépendance à l'égard des dirigeants clés ; notre dépendance vis-à-vis des systèmes informatiques ; les incertitudes de la conjoncture économique mondiale ; l'issue de procédures judiciaires en cours ou à venir, y compris les litiges relatifs à diverses réclamations ; les modifications ultérieures des dispositions législatives et réglementaires, y compris par exemple des droits de douane des pays dans lesquels nous intervenons ; les impacts de toute opération future d'acquisition ou de cession potentielle ; et les autres risques décrits dans les rapports que nous déposons auprès de la Securities and Exchange Commission, l'autorité de contrôle de la Bourse américaine, notamment l'article 1A « Risk Factors » (Facteurs de risque) dans notre dernier rapport annuel sur le formulaire 10-K et/ou notre dernier rapport trimestriel sur le formulaire 10-Q déposés le plus récemment. Nous ne nous engageons aucunement à actualiser ou annoncer publiquement les mises à jour ou révisions des déclarations prospectives incluses dans le communiqué de presse pour refléter un quelconque changement dans nos attentes ou dans les événements, conditions, circonstances ou hypothèses sur lesquels reposent les déclarations.

Contact presse :

Anna Penava

Tél : +49 7141-132-753

E-Mail : mediacontact.eu@borgwarner.com