

Comunicado de Prensa



BorgWarner Iniciará el Primer Negocio de iDM en China

- *BorgWarner comenzará el primer negocio de iDM en China, la solución permite a los clientes crear la movilidad del futuro*
- *El módulo de accionamiento integrado (iDM) combina tecnología de transmisión de vanguardia, motor eléctrico y electrónica de potencia en un solo paquete*
- *La compañía permite a los fabricantes de automóviles globales producir vehículos más limpios y eficientes*

Auburn Hills, Michigan, 4 de Agosto de 2021 – BorgWarner, líder mundial en el suministro de soluciones de movilidad innovadoras y sostenibles para el mercado de vehículos, anunció recientemente que suministrará su módulo de accionamiento integrado iDM220 a la marca de vehículos de lujo china NEV (New Energy Vehicles). Tras la reciente adjudicación de un iDM a un cliente coreano, esta es ahora la primera empresa en China que continúa con el éxito de la tecnología BorgWarner iDM. Y el inicio de la producción de este negocio será en el primer trimestre de 2023.

Diseñado, desarrollado y fabricado por BorgWarner, el iDM220 es un sistema de accionamiento eléctrico de alto rendimiento. El funcionamiento a 400 V también satisface las necesidades futuras del mercado y permite actualizaciones de rendimiento. La solución combina la tecnología de controlador de motor de alta eficiencia con la galardonada tecnología de bobinado de estator de gancho de BorgWarner y la transmisión avanzada en un paquete compacto y escalable que permite a los fabricantes de automóviles globales producir vehículos más limpios y eficientes.

“Nos complace extender nuestra asociación de larga data con esta marca líder de lujo china NEV proporcionándoles nuestro iDM líder en la industria”, dijo el Dr. Stefan Demmerle, presidente y gerente general de BorgWarner PowerDrive Systems. “Se espera que nuestro nuevo iDM proporcione soluciones de movilidad inteligentes, innovadoras y preparadas para el futuro para nuestros clientes. En el contexto de la neutralidad de carbono, continuaremos desarrollando soluciones limpias y potentes como el iDM220 y trabajaremos de manera aún más fluida con nuestros clientes hacia un futuro respetuoso con el medio ambiente”.

BorgWarner Inc. (BorgWarner Iniciar  el Primer Negocio de iDM en China)

Montado en la unidad trasera, el iDM220 entregar  hasta 250 kW de potencia y 5000 Nm de torque. El producto de accionamiento el ctrico avanzado ofrece un alto grado de integraci n, alta eficiencia y un funcionamiento suave y silencioso, a la vez que ofrece un rendimiento excepcional a trav s de su tecnolog a de motor de estator enrollado en gancho. El iDM incorpora un motor el ctrico de estator compacto con un di metro exterior de 220 mm e integra un inversor y una caja de cambios de silicio de 400 V, lo que reduce significativamente el peso y el tama o de todo el sistema. Todos los componentes utilizados en iDM son parte de la cartera de tecnolog as de BorgWarner y est n disponibles como un m dulo totalmente integrado o como soluciones independientes para NEV.

Sobre BorgWarner

BorgWarner Inc. (NYSE: BWA) es un fabricante l der mundial en la entrega de soluciones de movilidad innovadoras y sostenibles para el mercado de veh culos. Bas ndose en su experiencia en equipos originales, BorgWarner tambi n ofrece soluciones de productos y servicios l deres en el mercado de aftermarket global. Con instalaciones t cnicas y de fabricaci n en 96 lugares en 23 pa ses, la empresa emplea aproximadamente a 50.000 personas en todo el mundo. Para obtener m s informaci n, visite borgwarner.com.

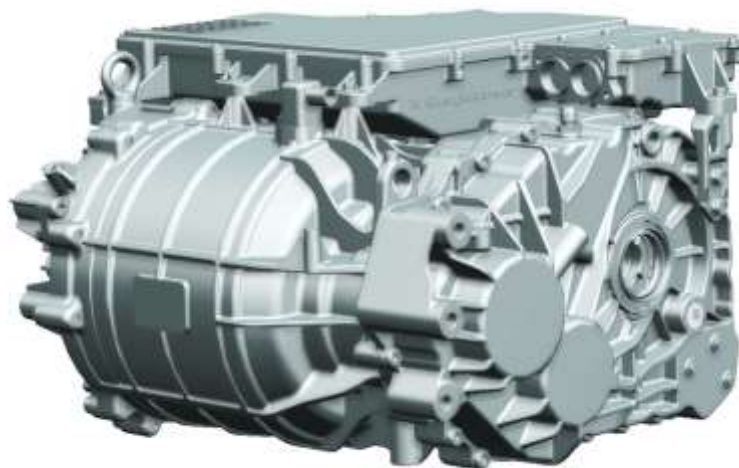

BorgWarner iniciar  el primer negocio de iDM en China.

BorgWarner Inc. (BorgWarner Iniciar  el Primer Negocio de iDM en China)

Declaraciones a Futuro: Este comunicado de prensa puede contener declaraciones prospectivas seg n lo contempla la Ley de Reforma de Litigios de Valores Privados de 1995 que se basan en las perspectivas, expectativas, estimaciones y proyecciones actuales de la administraci n. Palabras como "anticipa", "cree", "contin a", "podr a", "dise ado", "efecto", "estima", "eval a", "espera", "prev ", "meta", "orientaci n", "Iniciativa", "pretende", "puede", "perspectiva", "planes", "potencial", "predice", "proyecto", "perseguir", "buscar", "deber a", "objetivo", "cu ndo", "ser ", "ser a" y las variaciones de dichas palabras y expresiones similares est n destinadas a identificar dichas declaraciones prospectivas. Adem s, todas las declaraciones, que no sean declaraciones de hechos hist ricos contenidas o incorporadas por referencia en este comunicado de prensa que esperamos o anticipamos ocurran o puedan ocurrir en el futuro con respecto a nuestra posici n financiera, estrategia comercial y medidas para implementar esa estrategia, incluidos los cambios en las operaciones, las fortalezas competitivas, los objetivos, la expansi n y el crecimiento de nuestro negocio y operaciones, los planes, las referencias al  xito futuro y otros asuntos similares, son declaraciones prospectivas. Las estimaciones contables, como las descritas bajo el t tulo "Pol ticas y estimaciones contables cr ticas" en el Art culo 7 de nuestro Informe anual en el Formulario 10-K para el a o que finaliz  el 31 de diciembre de 2020 ("Formulario 10-K"), son inherentemente estimaciones prospectivas. Todas las declaraciones prospectivas se basan en suposiciones y an lisis realizados por nosotros a la luz de nuestra experiencia y de nuestra percepci n de las tendencias hist ricas, las condiciones actuales y los desarrollos futuros esperados, as  como otros factores que creemos que son apropiados en las actuales circunstancias. Las declaraciones prospectivas no son garant a de desempe o, y los resultados reales de la Compa a pueden diferir materialmente de aquellos expresados, proyectados o impl citos en o por las declaraciones prospectivas.

No debe depositar una confianza indebida en estas declaraciones prospectivas, que se refieren  nicamente a la fecha de este comunicado de prensa. Las declaraciones prospectivas est n sujetas a riesgos e incertidumbres, muchos de los cuales son dif ciles de predecir y generalmente est n fuera de nuestro control, que podr an causar que los resultados reales difieran materialmente de los expresados, proyectados o impl citos en o por las declaraciones prospectivas. Estos riesgos e incertidumbres, entre otros, incluyen: incertidumbres con respecto al alcance y a la duraci n de los impactos de los asuntos asociados con COVID-19, incluidas las interrupciones adicionales de la producci n; la falta de realizaci n de los beneficios esperados de la adquisici n de Delphi Technologies PLC que la Compa a complet  el 1.  de octubre de 2020; la falta de integraci n r pida y eficaz de las empresas adquiridas; el potencial de pasivos desconocidos o inestimables relacionados con los negocios adquiridos; la posibilidad de que la transacci n propuesta entre la Compa a y AKASOL AG no se consuma; la imposibilidad de obtener las aprobaciones regulatorias necesarias o de satisfacer cualquiera de las otras condiciones de la transacci n propuesta; incumplimiento de los beneficios esperados de la transacci n propuesta; nuestra dependencia de la producci n de autom viles y camiones, los cuales son muy c clicos y est n sujetos a interrupciones; nuestra confianza en los principales clientes OEM; disponibilidad y precios de los productos b sicos; interrupciones del suministro; fluctuaciones en las tasas de inter s y tipos de cambio de moneda extranjera; disponibilidad de cr dito; nuestra dependencia de una administraci n esencial; nuestra dependencia de los sistemas de informaci n; la incertidumbre del entorno econ mico mundial; el resultado de procedimientos legales existentes o futuros, incluido el litigio con respecto a varias reclamaciones; cambios futuros en leyes y regulaciones, incluyendo, a modo de ejemplo, tarifas, en los pa ses en los que operamos; impactos de cualquier posible transacci n futura de adquisici n o desinversi n; y los otros riesgos se alados en los informes que presentamos ante la Comisi n de Bolsa y Valores, incluido el Art culo 1A, "Factores de riesgo" en nuestro Formulario 10-K presentado m s recientemente. No asumimos ninguna obligaci n de actualizar o anunciar p blicamente ninguna actualizaci n o revisi n de ninguna de las declaraciones prospectivas en

BorgWarner Inc. (BorgWarner Iniciar  el Primer Negocio de iDM en China)

este comunicado de prensa para reflejar cualquier cambio en nuestras expectativas o cualquier cambio en los eventos, condiciones, circunstancias o suposiciones subyacentes a las declaraciones.

Contacto de RR.PP.:

Tatiane Zamb o

Tel fono: +55 11 3183-0487

Correo electr nico: mediacontact.sa@borgwarner.com