

Comunicado de Imprensa



BorgWarner Iniciará o Primeiro Negócio de Módulo de Acionamento Integrado (iDM) na China

- *BorgWarner iniciará o primeiro negócio de iDM na China a solução permite que os clientes criem uma mobilidade do futuro*
- *O módulo de acionamento integrado (iDM) combina tecnologia de transmissão de última geração, motor elétrico e eletrônica de potência em um único pacote*
- *A empresa capacita fabricantes de automóveis globais a produzir veículos mais limpos e eficientes*

Auburn Hills, Michigan, 4 de Agosto de 2021 – A BorgWarner, líder global no fornecimento de soluções de mobilidade inovadoras e sustentáveis para o mercado de veículos, anunciou recentemente que fornecerá seu módulo de acionamento integrado iDM220 a uma marca chinesa de NEV (New Energy Vehicles) de luxo. Após a recente concessão de um iDM para um cliente coreano, esta é agora a primeira empresa na China que dá continuidade ao sucesso com a tecnologia BorgWarner iDM. E o início da produção para este negócio será no primeiro trimestre de 2023.

Projetado, desenvolvido e fabricado pela BorgWarner, o iDM220 é um sistema de acionamento elétrico de alto desempenho. Operando a 400 V também atende às necessidades futuras do mercado e permite atualizações de performance. A solução combina a tecnologia de controlador de motor de alta eficiência com a premiada tecnologia de enrolamento de estator em gancho da BorgWarner e sistema de transmissão avançado em um pacote compacto e escalável que capacita as montadoras globais a produzir em veículos mais limpos e eficientes.

“Temos o prazer de estender nossa parceria de longa data com essa marca chinesa de NEV de luxo, fornecendo-lhes nosso iDM líder do setor”, disse o Dr. Stefan Demmerle, presidente e gerente geral da BorgWarner PowerDrive Systems. “Espera-se que nosso novo iDM forneça soluções de mobilidade inteligentes, inovadoras e preparadas para o futuro para nossos clientes. No contexto da neutralidade de carbono, continuaremos a desenvolver soluções limpas e poderosas como o iDM220 e a trabalhar ainda mais perfeitamente com nossos clientes em direção a um futuro ecologicamente correto.”

BorgWarner Inc. (BorgWarner Iniciará o Primeiro Negócio de Módulo de Acionamento Integrado (iDM) na China)

Montado na unidade traseira, o iDM220 fornecerá até 250 kW de potência e 5000 Nm de torque. O produto de acionamento elétrico avançado oferece um alto grau de integração, alta eficiência e operação suave e silenciosa, ao mesmo tempo que oferece desempenho excepcional por meio de sua tecnologia de motor de estator enrolado em gancho. O iDM incorpora um motor elétrico com estator compacto com diâmetro externo de 220 mm e integra uma caixa de engrenagens e inversor à base de silício de 400V, reduzindo significativamente o peso e o tamanho de todo o sistema. Todos os componentes usados no iDM fazem parte do portfólio de tecnologia da BorgWarner e estão disponíveis como um módulo totalmente integrado ou como soluções independentes para os NEV.

Sobre a BorgWarner

A BorgWarner Inc. (NYSE: BWA) é líder mundial em oferecer soluções de mobilidade inovadoras e sustentáveis para o mercado de veículos. Com base em sua experiência em equipamentos originais, a BorgWarner também traz soluções de produtos e serviços líderes de mercado para o aftermarket. Com instalações industriais e técnicas em 96 locais em 23 países, a empresa emprega aproximadamente 50.000 pessoas em todo o mundo. Para mais informações, por favor visite borgwarner.com.

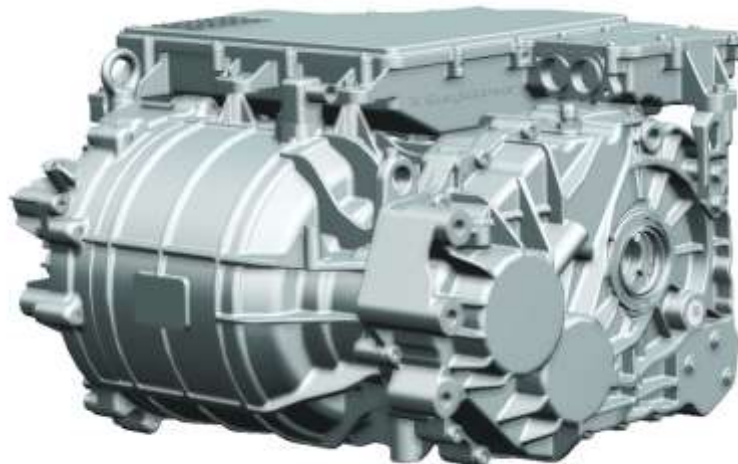

BorgWarner Iniciará o Primeiro Negócio de Módulo de Acionamento Integrado (iDM) na China.

BorgWarner Inc. (BorgWarner Inicialá o Primeiro Negócio de Módulo de Acionamento Integrado (iDM) na China)

Declarações Prospectivas: Este Comunicado pode conter declarações prospectivas, conforme contempladas pelo Private Securities Litigation Reform Act de 1995, baseadas nas perspectivas, expectativas, estimativas e projeções atuais da administração. Palavras como “antecipa”, “acredita”, “continua”, “poderia”, “projetou”, “efeito”, “estima”, “avalia”, “espera”, “prevê”, “meta”, “orientação”, “iniciativa”, “pretende”, “pode”, “perspectiva”, “planos”, “potencial”, “prognostica”, “projeto”, “busca”, “procura”, “deveria”, “almeja”, “quando”, “irá”, “iria”, e variações de tais palavras e expressões semelhantes se destinam a identificar essas declarações prospectivas. Além disso, todas as declarações, exceto declarações de fatos históricos, contidas ou incorporadas como referência neste Comunicado, que esperamos ou prevemos que ocorrerão ou poderão ocorrer no futuro em relação à nossa posição financeira, estratégia de negócios e medidas para implementar essa estratégia, incluindo alterações nas operações, pontos fortes competitivos, metas, expansão e crescimento de nossos negócios e operações, planos, referências a êxitos futuros e outros assuntos desse tipo, são declarações prospectivas. As estimativas contábeis, como as descritas no título “Políticas Contábeis Críticas” no Item 7 do nosso Relatório Anual mais recente, arquivado no Formulário 10-K para o ano encerrado em 31 de dezembro de 2020 (“Formulário 10-K”), são inerentemente prospectivas. Todas as declarações prospectivas são baseadas em suposições e análises feitas por nós à luz de nossa experiência e nossa percepção de tendências históricas, condições atuais e desenvolvimentos futuros esperados, além de outros fatores que acreditamos serem adequados para as circunstâncias. Declarações prospectivas não são garantias de desempenho, e os resultados reais da Empresa podem diferir materialmente daqueles expressos, projetados ou implícitos nas ou pelas declarações prospectivas.

Você não deve confiar indevidamente nessas declarações prospectivas, que são válidas apenas a partir da data deste Comunicado. As declarações prospectivas estão sujeitas a riscos e incertezas – muitas das quais são difíceis de prever e, geralmente, estão fora de nosso controle –, que podem causar resultados reais diferentes materialmente daqueles expressos, projetados ou implícitos nas ou pelas declarações prospectivas. Esses riscos e incertezas, entre outros, incluem: incertezas com relação à extensão e duração dos impactos de questões associadas ao COVID-19, incluindo interrupções de produção adicionais; a incapacidade em perceber os benefícios esperados da aquisição da Delphi Technologies PLC que a Empresa concluiu em 1º de outubro de 2020; a falha em integrar rápida e efetivamente os negócios adquiridos; o potencial para passivos desconhecidos ou inestimáveis relacionados aos negócios adquiridos; a possibilidade de que a transação proposta entre a Companhia e a AKASOL AG não seja consumada; falha em obter as aprovações regulatórias necessárias ou em satisfazer qualquer uma das outras condições para a transação proposta; falha em realizar os benefícios esperados da transação proposta; nossa dependência da produção automotiva e de caminhões, ambas altamente cíclicas; nossa confiança nos principais clientes OEM; disponibilidade e preços de commodities; interrupções no fornecimento; flutuações nas taxas de juros e taxas de câmbio de moeda estrangeira; disponibilidade de crédito; nossa dependência de gerenciamento de chaves criptográficas; nossa dependência de sistemas de informação; a incerteza do ambiente econômico global; o resultado de procedimentos legais existentes ou futuros, incluindo litígios com relação a várias reivindicações; mudanças futuras em leis e regulamentos, incluindo, a título de exemplo, tarifas, nos países em que operamos; e os outros riscos, incluindo, a título de exemplo, pandemias e quarentenas, observados em relatórios que arquivamos na Securities and Exchange Commission, incluindo o Item 1A, “Fatores de Risco” em nosso Formulário 10-K arquivado mais

BorgWarner Inc. (BorgWarner Inicialá o Primeiro Negócio de Módulo de Acionamento Integrado (iDM) na China)

recentemente. Não assumimos nenhuma obrigação de atualizar ou anunciar publicamente quaisquer atualizações ou revisões de quaisquer declarações prospectivas nesta apresentação para refletir qualquer alteração em nossas expectativas ou qualquer alteração em eventos, condições, circunstâncias ou suposições subjacentes às de clarações.

Contato de Relações Públicas

Tatiane Zambão

Phone: +55 11 3183-0487

Email: mediacontact.sa@borgwarner.com