

博格华纳为别克提供 2 挡混动专用变速器湿式离合器及液压控制模块

- 混动专用变速器用于全新别克 GL8 陆尊 PHEV 车型
- 采用模块化及轻量化设计，提高性能表现
- 于 2024 年第二季度量产

密歇根州奥本山，2024 年 7 月 30 日 – 博格华纳为全新别克 GL8 陆尊 PHEV 提供的 2 挡混动专用变速器的湿式离合器及液压控制模块，已于 2024 年 6 月份量产。作为通用汽车在中国投产的首款中大型车插电式混动变速器，博格华纳的湿式离合器及液压控制模块，完美适配该款变速器，助力全新别克 GL8 陆尊 PHEV 打造插混新标杆。

“中国新能源汽车市场正处于快速发展之中，对于各类创新技术也提出了更高需求。我们很高兴能为全新别克 GL8 陆尊 PHEV 提供 2 挡混动专用变速器的湿式离合器及液压控制模块，助力其提高性能。”博格华纳全球副总裁、博格华纳传动及摩斯系统事业部总裁兼总经理 Isabelle McKenzie 表示：“此次与别克携手合作，不仅彰显出博格华纳的技术实力，同时也展现了我们的中国本土研发能力。”

2 挡混动专用变速器湿式离合器，通过低拖曳扭矩提高系统效率，具备紧凑的轴向和径向设计，并采用博格华纳先进的摩擦技术，提供了最可靠的性能；2 挡混动专用变速器液压控制模块，集成了电子双联泵及温度传感器，重量轻，结构紧凑，用于离合器压力控制以及离合器和电机的冷却，具有压力调节范围大、控制精度高、高效率低泄漏等优点。

关于博格华纳

长达 130 多年来，作为全球领先的产品供应商，博格华纳一直秉承推陈出新的精神，不断将创新可持续的车行方案推向市场。今天，我们正加速推进全球的电气化转型——让我们一起，携手共建一个更清洁、更健康和更安全的未来世界吧！

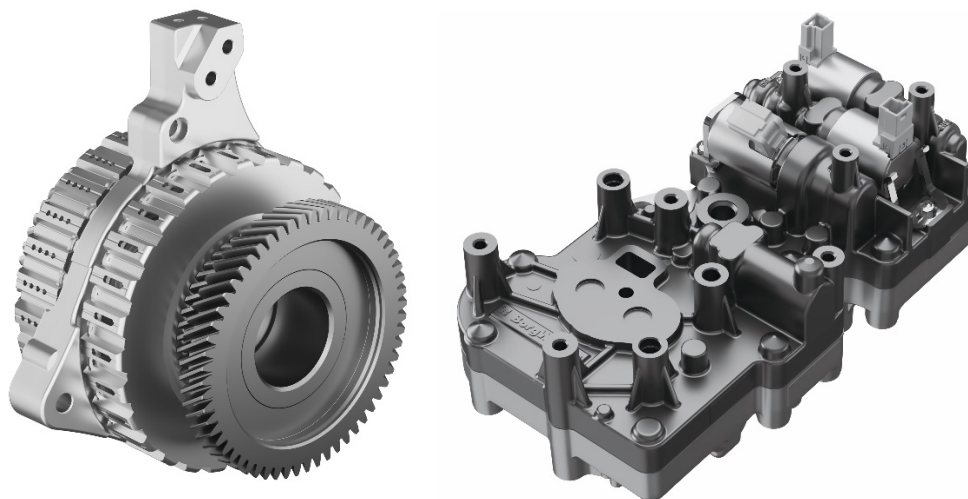

博格华纳为别克提供2挡混动专用变速器湿式离合器及液压控制模块

前瞻性声明：本新闻稿可能包含 1995 年《私人证券诉讼改革法案》拟定的前瞻性陈述，这些声明基于管理层当前的展望、预期、估计和预测。如“预计”、“相信”、“继续”、“可能”、“设计”、“效果”、“估计”、“评估”、“预期”、“预测”、“目标”、“指导”、“倡议”、“打算”、“可能”、“展望”、“计划”、“潜力”、“预测”、“项目”、“追求”、“寻求”、“应该”、“目标”、“何时”、“将”、“会”以及类似的词语和类似表达意义的变体旨在识别此类前瞻性声明。此外，除本新闻稿中包含或引用的历史事实声明外，我们预期或预计未来将或可能发生的关于我们的财务状况、业务战略和实施该战略的措施的所有陈述，包括运营变更、竞争优势、目标、我们的业务和运营的扩展和增长、计划、对未来成功的参考以及其他此类事项，均为前瞻性声明。会计估计，例如我们最近提交的 10-K 表格年度报告（“10-K 表格”）第 7 项中“关键会计政策和估计”标题下所述的估计，本质上属于前瞻性声明。所有前瞻性声明均基于我们根据我们的经验和我们对历史趋势、当前状况和预期未来发展的认识以及我们认为在这种情况下适当的其他因素所做的假设和分析。前瞻性声明并非对业绩提供保证，公司的实际结果可能与前瞻性声明中所表达、预测或暗示的结果有实质性差异。

您不应过分依赖这些前瞻性声明，这些声明仅适用于本新闻稿的发布日期。前瞻性声明受到风险和不确定性的影响，其中许多难以预测且通常超出我们的控制范围，这可能导致实际结果与前瞻性声明中表达、预测或暗示的结果存在实质性差异。这些风险和不确定性包括但不限于：对我们或我们的客户产生影响的供应中断，例如影响原始设备制造商（“OEM”）客户及其供应商（包括我们）的当前半导体芯片短缺；商品供应和定价，以及在与客户就这些成本进行商业谈判时无法达到预期的可恢复性；来自包括 OEM 客户在内的现有和新竞争对手的竞争挑战；与快速变化的技术相关的挑战，特别是与电动汽车相关的挑战，以及我们的创新应变能力；难以预测电动汽车的需求和我们的电动汽车收入增长；由俄罗斯入侵乌克兰引起的全球经济不稳定的可能性；能否在合理条件下确定目标并完成收购；未能及时实现预期的收购效益；我们最近完成的燃油系统和售后市场部门的免税分拆为一家单独的上市公司可能无法实现预期的收益的可能性；未能及时有效地整合收购的业务；与收购业务相关潜在的未知或不可估量的责任；我们对汽车和卡车生产的依赖，这两者都是高度周期性的并且容易受到干扰；我们对主要 OEM 客户的依赖；利率和外币汇率的波动；我们对信息系统的依赖；全球经济环境的不确定性；现有或任何未来法律程序的结果，包括与各种索赔有关的诉讼或政府调查，以及其他相关诉讼；未来法律法规的变化，例如，我们经营所在国家/地区的税收和关税；未来任何由于潜在收购和处置交易所带来的影响；以及我们向美国证券交易委员会提交的报告中指出的其他风险，包括我们最近提交的 10-K 表格中的第 1A 项“风险因素”和/或表格 10-Q 的季度报告。我们不承担任何义务更新或公开宣布对本新闻稿中任何前瞻性声明的任何更新或修订，以反映我们预期的任何变化或陈述所依据的事件、条件、情况或假设的任何变化。

媒体联络人：

孙树强

Phone: 021-60833188

Email: mediacontact.china@borgwarner.com